



Technical Rider Rhythmusgruppe

Kontakt

- Nils Schröder (Tontechnik): technik@rhythmusgruppe.de
- Niklas Dahlheimer (Band): mail@rhythmusgruppe.de

Allgemeine Informationen

Diese Bühnenanweisung ist ein grundlegender Bestandteil des Konzertvertrags. Diese Anforderungen sind notwendig für eine gelungene Show und müssen unbedingt beachtet werden. **Die angehängte Vereinbarung ist unterschrieben an das Management bzw. die Band bis 14 Tage vor dem Auftritt zurück zu schicken.**

Travelparty/Anfahrt

10 Leute (neun Musiker + ein Techniker). Wir reisen i.d.R. mit **3 PKW und einem Sprinter** an. Hierfür müssen ausreichende **Park-** und **Ladeflächen** in unmittelbarer Nähe des Veranstaltungsortes zur Verfügung stehen.

Bühne

Bühnengröße bzw. beispielbare Fläche **min. 6x4m**, leicht begehbar. Außerdem muss die Bühne den gesetzlichen Bestimmungen entsprechen (stabil, eben, wackel- und schwingungsfrei, sauber, regen- und tropfsicher in allen Bereichen, sowie geerdet und statisch sicher).

Licht

- Die Bühne muss angemessen ausgeleuchtet sein.
- Ein qualifizierter Lichttechniker/in muss vor Ort sein. Wir freuen uns auf euer geschmackvoll kreatives Lichtdesign.

Show

- Ggf. nutzen wir Konfettikanonen und/oder Pyrotechnik. Sollte das unerwünscht sein, lasst es uns bitte vorab wissen. Bitte habt Verständnis dafür, dass wir für die evtl. entstehenden Reinigungskosten nicht aufkommen können.



Beschallung und FOH

- Professionelles Beschallungssystem, den Anforderungen des Veranstaltungsortes angemessen.
- Wir liefern eine **gemischte Stereosumme für die Saalanlage (2 XLR male)**. Falls gewünscht (zum Beispiel bei Aufzeichnung oder Liveübertragung), können Einzelsignale oder Stems über AES50 zur Verfügung gestellt werden (siehe Seite 4). Dies bitte zuvor mit dem Band-Techniker absprechen.

Funkfrequenzen

Wir nutzen folgende Frequenzen für unsere Sendestrecken. Bei Konflikten mit den Frequenzen der Haus- oder Saaltechnik bitte **unbedingt** im Vorfeld kontaktieren.

Mipro ACT-74 5UB
(554 – 626 MHz)

	Frequenz (MHz)
Trompete 1	560.200
Trompete 2	563.080
Saxophon	564.700
Posaune	602.550
Vocals 1	614.450
Vocals 2	615.400
Gitarre	618.025
Bass	618.725
Spare 1	603.990
Spare 2	621.110

Sennheiser ew IEM G4, A1-Band
(470 – 516 MHz)

	Frequenz (MHz)
IEM1	488.100
IEM2	489.450



Bühnenplan

Bühnenplan Rhythmusgruppe

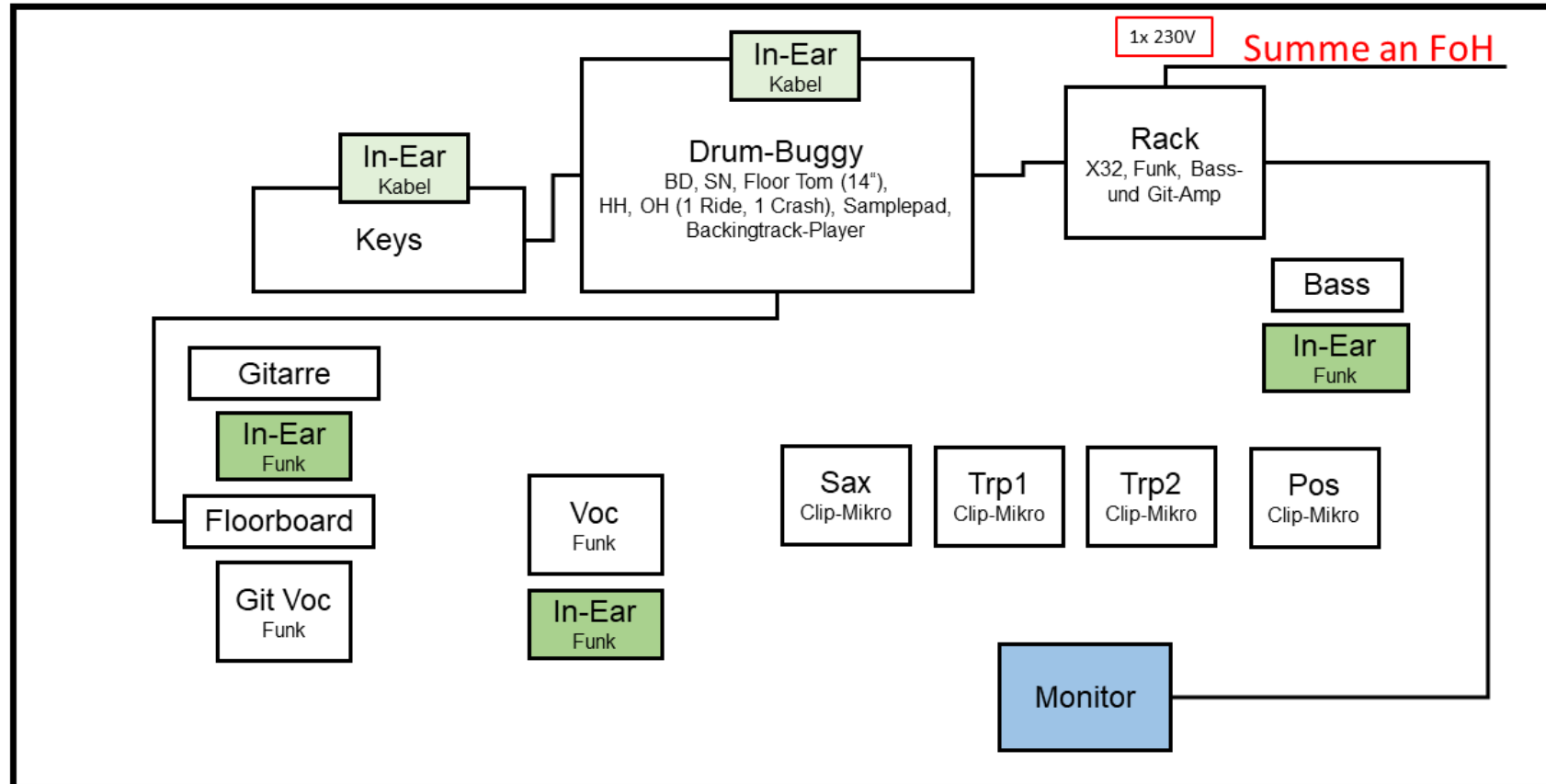

Bühne min 6x4m



Kanalplan

Diese Einzelsignale können **auf Wunsch** über **AES50** zur Verfügung gestellt werden. Die entsprechende D/A-Wandlung oder Converter können wir nicht zur Verfügung stellen.

Kanal	Signal	Anmerkung
1	Main Voc	
2	2nd Voc	
3	AutoTune FX (MUTE!)	nur bei "Jeck" nach dem Medley
4		
5	Tp1	
6	Tp2	
7	Sax	
8	Pos	
9	-	
10	-	
11	-	
12	Bass	
13	-	
14	-	
15	Git L	
16	Git R	
17	Bd	
18	Bd Trigger	
19	Sn	
20	E-Drum (Pad)	
21	HH	
22	Floor Tom	
23	UH L (Ride)	
24	UH R (Crash)	
25	Keys L	
26	Keys R	
27	add. Backingtrack	ggf. leer
28	Main Voc Backup Kabel	nur bei RF-Ausfall!
29	Spion (MUTE!!)	
30	Click (MUTE!!)	
31	Backingtrack L	
32	Backingtrack R	

- Nils Schröder (Tontechnik): technik@rhythmusgruppe.de



Diese Seite ist vom Veranstalter zu unterschreiben und an das Management oder die Band bis 14 Tage vor dem Auftritt zurück zu schicken.

Name & Datum der Veranstaltung

Der Veranstalter hat den Technical Rider **gründlich gelesen** und verpflichtet sich dafür Sorge zu tragen, dass **alle genannten technischen Voraussetzungen** für das Gastspiel geschaffen werden. Der Technical Rider wird **frühzeitig an den verantwortlichen Technik-Dienstleister weitergegeben**.

Der Tech Rider ist **Bestandteil des Gastspielvertrages**. Das Nichterfüllen der im Rider genannten Punkte kann den Ausfall des Auftritts und damit einhergehend eine Vertragsstrafe zur Folge haben.

Ort & Datum

Unterschrift Veranstalter